

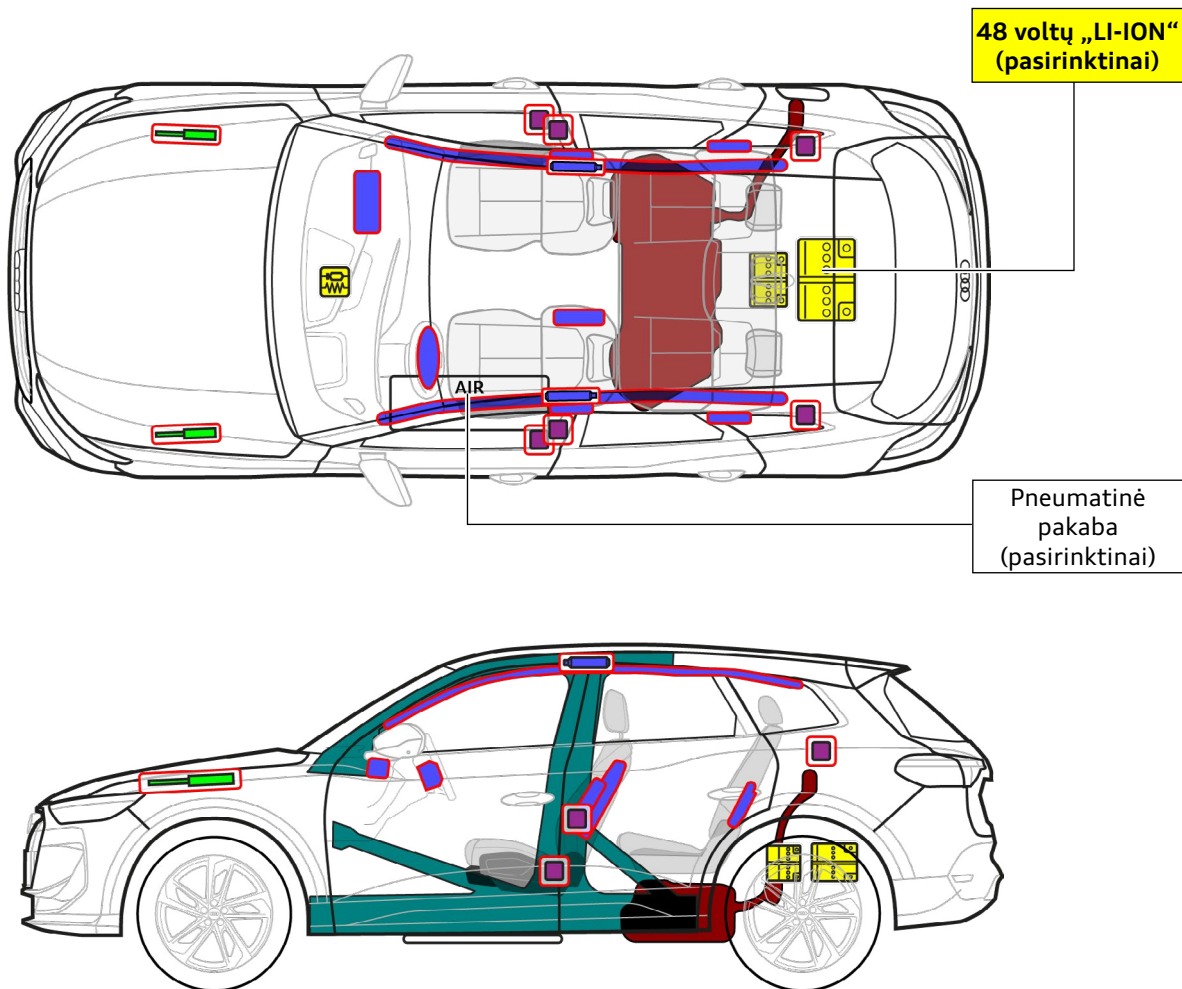

Audi Q5 / SQ5

SUV, nuo 2025

5 durų penkiavietis automobilis



	Oro pagalvė		Dujų generatorius		Diržo įtempiklis		SRS valdymo prietaisas		Dujinė spyruoklė arba įtempta spyruoklė
	Ypač tvirtos zonos		Oro rezervuaras		Žemos įtampos akumuliatorius		Benzino arba dyzelino degalų rezervuaras		



Audi Q5 / SQ5

SUV, nuo 2025

5 durų penkiavietis automobilis

1. Identifikavimas / atpažinimas

Modelio pavadinimas ant galinio priekinių durų statramsčio



Modelio pavadinimas gale (gali būti atsisakoma)

2. Fiksavimas / stabilizavimas / kėlimas

Automobilio imobilizavimas

- 1 Įjunkite stovėjimo stabdį
- 2 Apsaugokite automobilį nuo nuriudėjimo



Kėlimo taškai

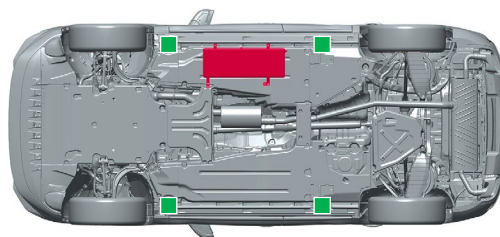

- Tinkami kėlimo taškai
- Suslėgtojo oro rezervuaras (pasirinktinai)

3. Tiesioginių pavojų pašalinimas / saugumo taisyklės

Degimo išjungimas



Paspauskite „Start-Engine-Stop“ mygtuką vidurinėje konsolėje, nenuspausdami darbo stabdžio pedalo

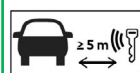

Pašalinkite valdymo radijo bangomis raktą, raktą kortelę ir/arba taikomąją programą išmaniajam telefonui pagal galimybes toliau nei 5 m nuo automobilio.

1) 12 voltų akumulatoriaus atjungimas bagažo skyriuje

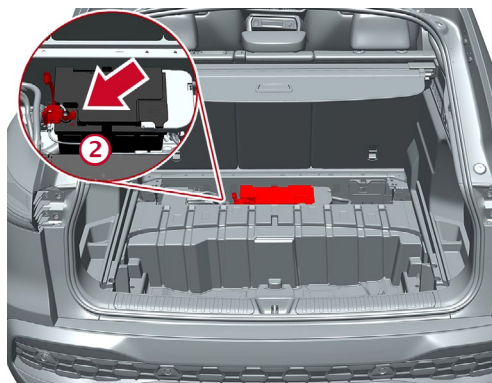
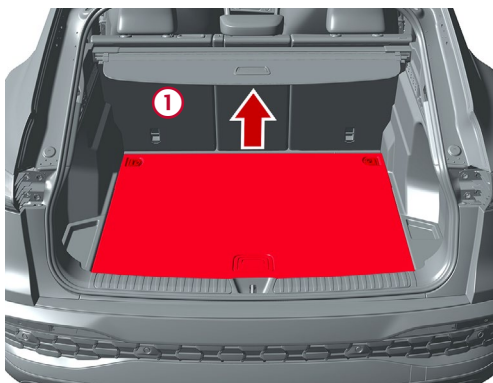
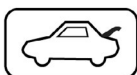

Pakrovimo grindų pašalinimas:

- 1 Tuo tikslu atlaisvinkite krovinio tvirtinimo kilpų srieginius taškus ir tinkamu įrankiu iškelkite pakrovimo grindis

- 2 Nustatykite 12 voltų akumulatoriaus buvimo vietą ir atjunkite neigiamąjį polių



Audi Q5 / SQ5

SUV, nuo 2025

5 durų penkiavietis automobilis

2) 48 voltų akumulatoriaus (pasirinktinai) atjungimas bagažo skyriuje

Eismo įvykių su oro pagalvių suveikimu metu 48 voltų automobilio tinklas automatiškai deaktyvuojamas po oro pagalvių suveikimo atpažinimo.

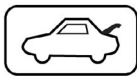

Be to, 48 voltų automobilio tinklas yra deaktyvuotas maždaug po 10 sekundžių šio elgimosi atveju:

- 1) Degimo išjungimas
- 2) 12 voltų akumulatoriaus atjungimas



Visais kitais atvejais 48 voltų automobilio tinklas gali būti deaktyvuojamas šitaip:

- ① Pašalinkite pakrovimo grindis (žr. 12 voltų akumulatoriaus atjungimą)

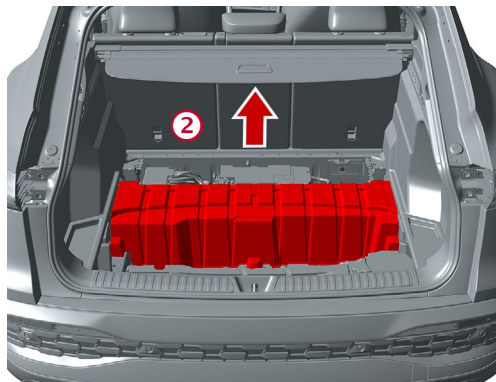

- ② Pašalinkite 48 voltų akumulatoriaus dangtelį

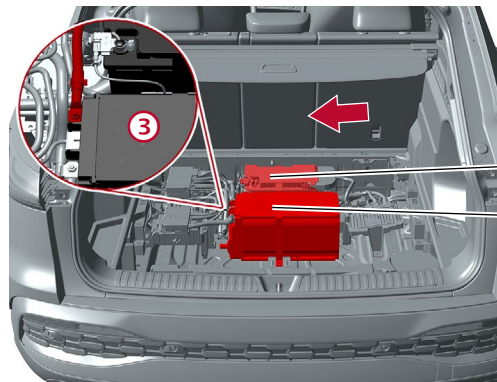

- ③ Nustatykite 48 voltų akumulatoriaus buvimo vietą ir atjunkite neigiamąjį polių

12 voltų akumulatorius
48 voltų akumulatorius

4. Prieiga prie automobilyje esančių žmonių

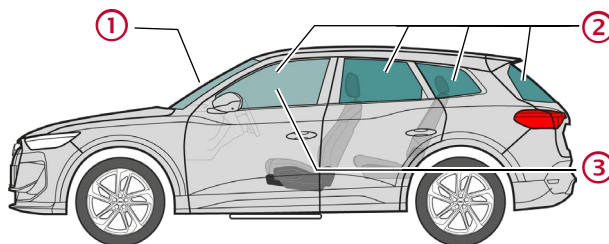

Stiklo tipai:

- ① Saugus daugiasluoksnis stiklas
- ② Saugus vienasluoksnis stiklas
- ③ Saugus daugiasluoksnis stiklas (pasirinktinai)

5. Sukaupta energija / skysčiai / dujos / kietosios medžiagos



Benzinas arba dyzelinas
maks. 60 l



12 V



48 V
Ličio jonai (pasirinktinai)



maks. 18 bar
(pasirinktinai)



Audi Q5 / SQ5

SUV, nuo 2025

5 durų penkiavietis automobilis

6. Gaisro atveju



Ličio jonų akumulatoriai gali užsidegti patys arba iš naujo užsidegti po gaisro užgesinimo!
Nešiokite atitinkamas apsaugines priemones!



Nesandarumai pasirinktinėje pneumatinės pakabos sistemoje gali sukelti gaisro intensyvumo padidėjimą.

7. Po vandeni

Ištraukę, leiskite ištekėti vandeniui ir atjunkite akumuliatorių (akumulatorius) (žr. 3 skyrių).
Nešiokite atitinkamas apsaugines priemones!

8. Vilkimas / transportavimas / sandėliavimas



Ličio jonų akumulatoriai gali užsidegti patys arba iš naujo užsidegti po gaisro užgesinimo!
Nešiokite atitinkamas apsaugines priemones!

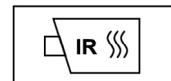

9. Svarbi papildoma informacija

Išsamesnė informacija Audi gelbėjimo žinyne adresu www.audi.com/rescue

10. Naudojamų piktogramų paaiškinimas

Degus	Ėsdinantis, dirginantis odą	Pavojingas sveikatai	Pavojingas aplinkai	Benzino degalų bakas	Dyzelino degalų bakas	Gesinti vandeni	Pašalinti išmanųjį raktą
Atrakinti bagažo skyrių	Dėmesio, pavojus						