



Audi Q5/SQ5

SUV, od 2025 r.

Wersja 5-drzwiowa, 5-miejscowa



48 V litowo-jonowy (opcjonalnie)

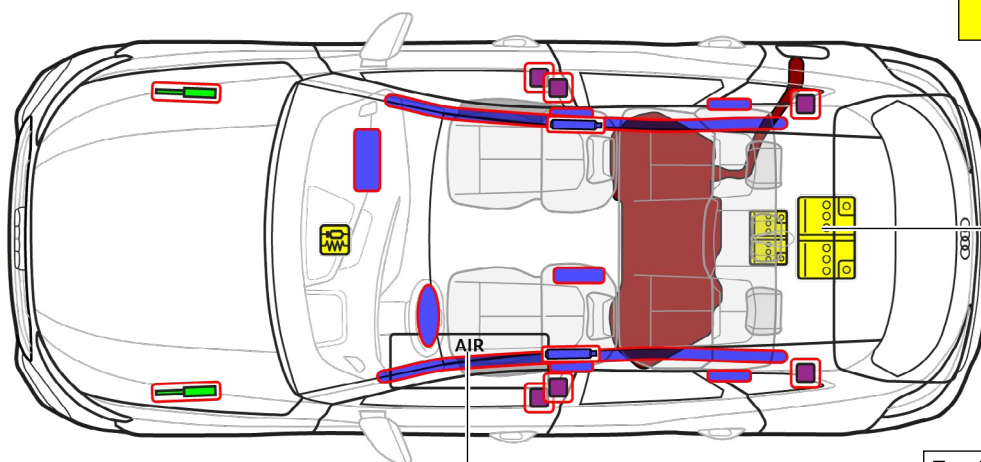

Zawieszenie pneumatyczne (opcjonalne)

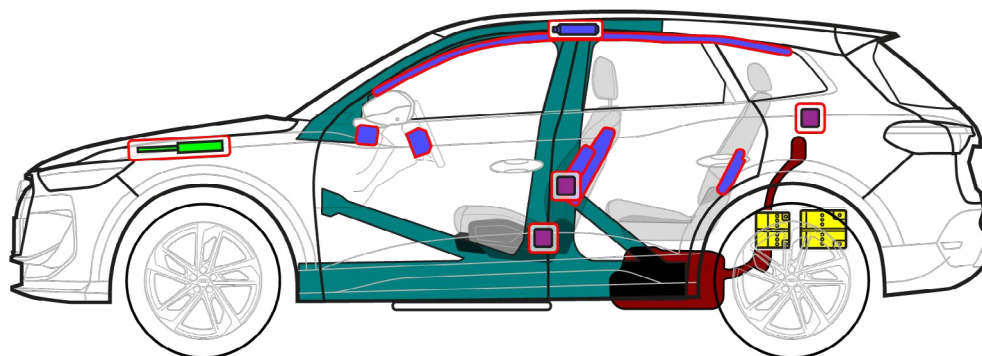

	Poduszka powietrzna		Zasobnik gazu do napetnienia		Napinacz pasa bezpieczeństwa		Jednostka sterująca SRS		Sprężyna gazowa / sprężyna z naprężeniem wstępnym
	Strefa wysokiej wytrzymałości		Zbiornik powietrza		Akumulator niskiego napięcia		Zbiornik benzyny lub oleju napędowego		



Audi Q5/SQ5

SUV, od 2025 r.

Wersja 5-drzwiowa, 5-miejscowa

1. Identyfikacja / rozpoznanie

Oznaczenie modelu na słupku B



Nazwa modelu znajduje się z tyłu (jest nieobowiązkowa)

2. Unieruchomienie / stabilizacja / podnoszenie

Unieruchomienie pojazdu

- 1 Zaciągnąć hamulec ręczny
- 2 Zabezpieczyć pojazd przed stoczeniem się



Punkty podnoszenia

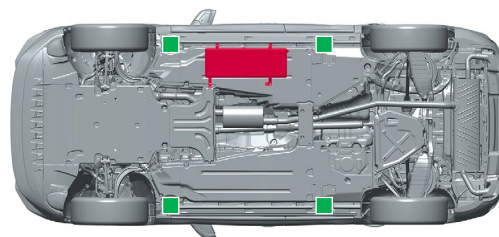

- odpowiednie punkty podnoszenia
- zbiornik sprężonego powietrza (opcjonalny)

3. Likwidacja bezpośredniego zagrożenia / wymogi bezpieczeństwa

Wyłączenie zapłonu



Nacisnąć przycisk „Start-Engine-Stop” w konsoli środkowej bez naciskania pedału hamulca



Kluczyk z pilotem, kartę serwisową do kluczyka cyfrowego i/lub aplikację na smartfona należy w miarę możliwości oddalić od pojazdu na odległość większą niż 5 m.

1) Odłączenie akumulatora 12 V w bagażniku

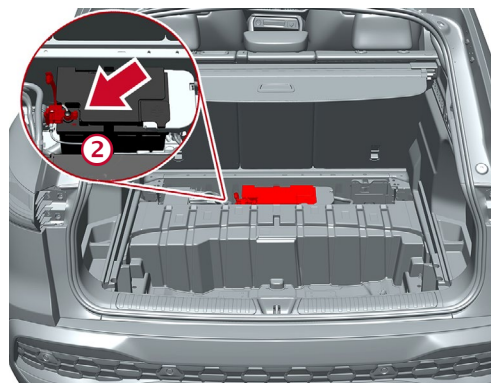
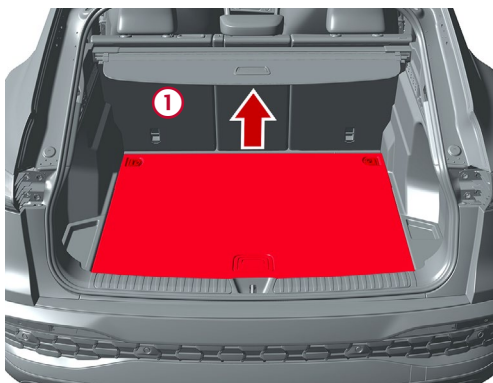
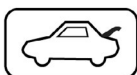

Wymontować podłogę bagażnika:

- 1 W tym celu poluzować śruby zaczepów mocujących lub unieść podłogę bagażnika za pomocą odpowiedniego narzędzia

- 2 Odszukać akumulator 12 V i odłączyć biegun ujemny



Audi Q5/SQ5

SUV, od 2025 r.

Wersja 5-drzwiowa, 5-miejscowa

2) Odłączanie akumulatora pojazdu 48 V (opcjonalnego) w bagażniku

W przypadku wypadków z zadziałaniem poduszki powietrznej instalacja elektryczna 48 V jest automatycznie dezaktywowana po wykryciu zadziałania poduszki powietrznej.

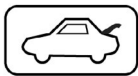

Ponadto instalacja elektryczna 48 V zostaje dezaktywowana po ok. 10 sekundach w przypadku następującej procedury:



- 1) Wyłączenie zapłonu.
- 2) Odłączenie akumulatora 12 V.

We wszystkich innych przypadkach instalację elektryczną 48 V można dezaktywować w następujący sposób:

- 1) Wymontować podłogę bagażnika (patrz odłączenie akumulatora 12 V)

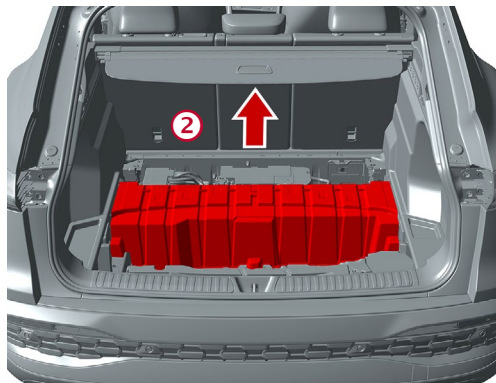

- 2) Zdjąć pokrywę akumulatora pojazdu 48 V

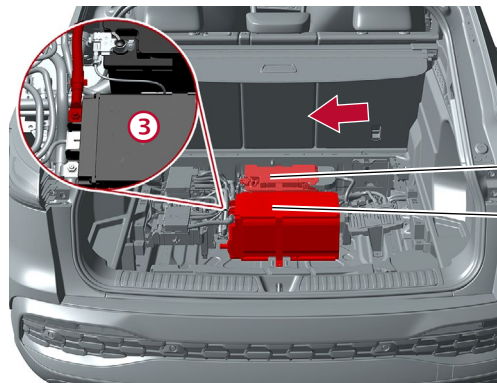

- 3) Odszukać akumulator pojazdu 48 V i odłączyć biegun ujemny

Akumulator 12 V
Akumulator 48 V

4. Dostęp do pasażerów

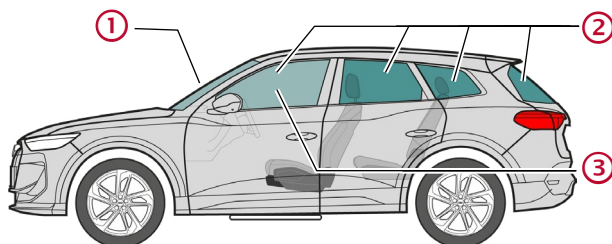

Rodzaje szkła:

- 1) Szkło bezpieczne laminowane
- 2) Szkło bezpieczne hartowane
- 3) Szkło bezpieczne laminowane (opcjonalnie)

5. Źródła energii / ciecze / gazy / ciała stałe



Benzyna lub olej napędowy
maks. 60 l



12 V



48 V
Litowo-jonowy
(opcjonalnie)



maks. 18 barów
(opcjonalnie)



Audi Q5/SQ5

SUV, od 2025 r.

Wersja 5-drzwiowa, 5-miejscowa

6. Postępowanie na wypadek pożaru



Akumulatory litowo-jonowe mogą ulec samozapłonowi lub ponownemu zapłonowi po ugaszeniu pożaru!
Stosować odpowiednie środki ochrony!



Nieszczelności w opcjonalnym układzie zawieszenia pneumatycznego mogą doprowadzić do nasilenia się pożaru.

7. Postępowanie na wypadek zanurzenia w wodzie

Po wydobyciu spuścić wodę i odłączyć akumulator(y) (patrz rozdział 3).
Stosować odpowiednie środki ochrony!

8. Holowanie / transport / przechowywanie



Akumulatory litowo-jonowe mogą ulec samozapłonowi lub ponownemu zapłonowi po ugaszeniu pożaru!
Stosować odpowiednie środki ochrony!

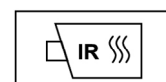

9. Dodatkowe istotne informacje

Więcej informacji można znaleźć w instrukcji ratowniczej Audi pod adresem www.audi.com/rescue

10. Objaśnienie użytych piktogramów

Materiał łatwopalny	Działa żrąco, działa drażniąco na skórę	Niebezpieczne dla zdrowia ludzkiego	Zagrożenie dla środowiska	Zbiornik benzyny	Zbiornik oleju napędowego	Użycie wody do gaszenia ognia	Oddalenie inteligentnego kluczyka
Odblokowanie pokrywy bagażnika	Ogólny znak ostrzegawczy						