

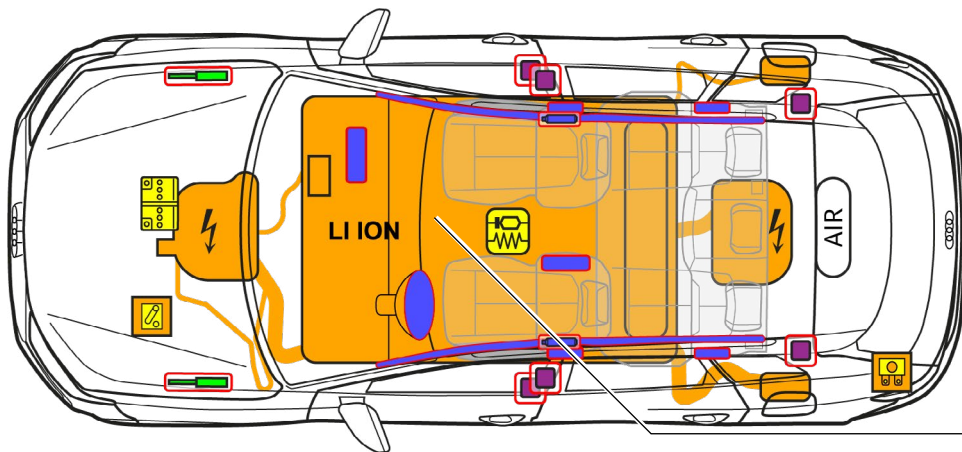

Audi Q6 / SQ6 e-tron

SUV, след 2024

с пет врати, пет седалки



800 V
Литиево-
йонна

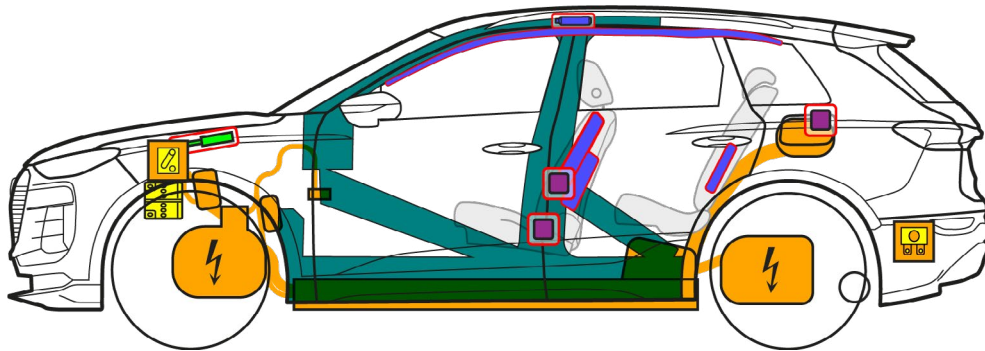

	Въздушна възглавница		Газов генератор		Обтегач на предпазен колан		SRS Управляващ блок		Газов амортизатор/ предварително натоварена пружина
	Зони с висока якост		Нисковолтова батерия		Високоволтова батерия		Високоволтов кабел		Изоляция на високоволтовата система, нисковолтова система
	Закрит стопяем предпазител, деактивиране на високоволтовата система при ниско напрежение		Високоволтови компоненти		Резервоар за въздух				



Audi Q6 / SQ6 e-tron

SUV, след 2024

с пет врати, пет седалки

1. Идентифициране/Разпознаване



Електрическата машина е безшумна. Индикацията на арматурното табло (ватметър) дава обратна връзка дали електрическото задвижване е изключено „OFF“ или е готово за работата „READY“.

Име на модела
Audi Q6 / SQ6 e-tron

e-tron

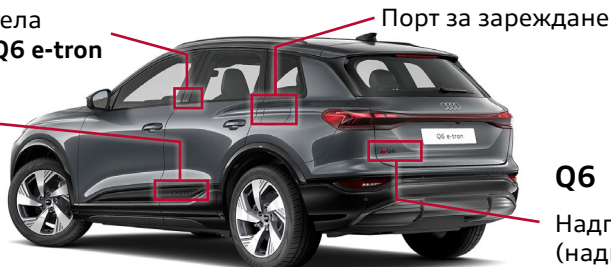

Q6

Надпис
(надписите може да се премахват)

2. Фиксиране/Стабилизиране/Повдигане

Обездвижване на автомобила



1. Натиснете бутона за паркиране „P“ и задействайте ръчната спирачка.
2. Изключете запалването (Powermeter „OFF“), натиснете бутона „Start-Stop“, без да натискате педала на спирачката.

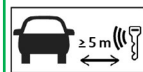

Преместете дистанционния ключ, ключовата карта и/или приложението за смартфон по възможност на повече от 5 m от автомобила.

Точки за повдигане

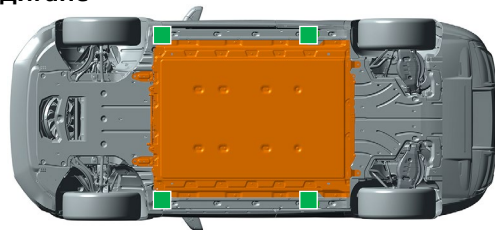

подходящи точки за повдигане

високоволтова батерия

3. Елиминирание на преките опасности/Правила за безопасност

Деактивиране на високоволтовата система

В случай на злополука, при която е отворена въздушна възглавница, високоволтовата система се деактивира автоматично след като бъде засечено отварянето на въздушна възглавница. Приблизително 20 секунди след деактивиранието, високоволтовата система е без напрежение.

Във всички останали случаи високоволтовата система може да бъде деактивирана, както следва:



Преден багажник – опция
(маркиран в жълто)



Вариант 1: в предната част на автомобила

1. Намиране на спасителния прекъсвач
При преден багажник (допълнително отделение за съхранение в предната част на автомобила, допълнително оборудване):
отстранете сервисния капак ①
2. Отворете спасителния прекъсвач



① Издърпайте червеното езиче



② Издърпайте черния щепсел



Не докосвайте, режете и отваряйте повредени високоволтови компоненти, кабели и високоволтова батерия! Носете подходящи предпазни средства!



Audi Q6 / SQ6 e-tron

SUV, след 2024

с пет врати, пет седалки

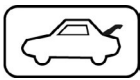

Вариант 2: предпазител в багажника

1. Повдигнете пода на багажника

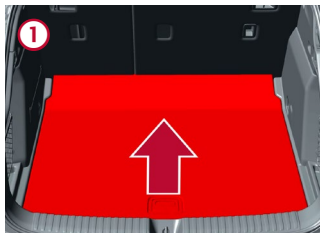

2. Свалете капака (от лявата страна на автомо-

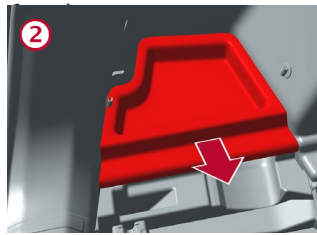

3. Намерете предпазителя (под пластмасовия държач) и го извадете

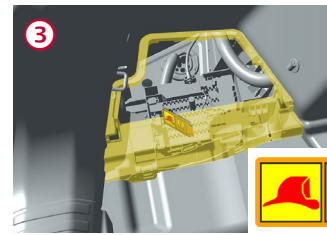

Разкачване на 12 V акумулатор



Преден багажник – опция (маркиран в жълто)

1 Намерете акумулатора и разкачете отрицателната клемба

При преден багажник (допълнително отделение за съхранение в предната част на автомобила, допълнително оборудване):

2 отстранете сервисния капак

3 Разединете заземяването на акумулатора от каросерията

Разединяване от зарядната станция (аварийно деблокиране на зарядния щепсел)

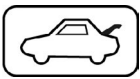

Повдигнете пода на багажника

Свалете капака (от лявата страна на автомобила)

Издърпайте жълтата халка
Извадете зарядния щепсел

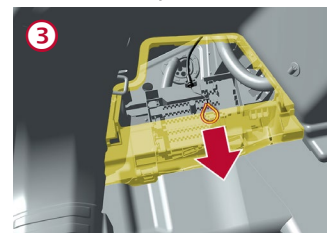
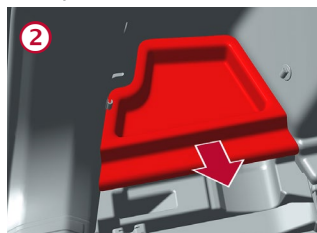
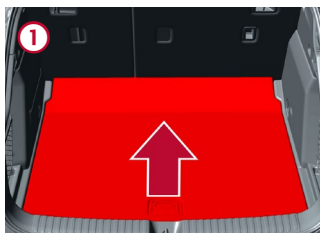

Гнездо за зареждане отдясно: процедирайте по същия начин, както от лявата страна на автомобила (издърпайте жълтата халка)

4. Достъп до пътниците

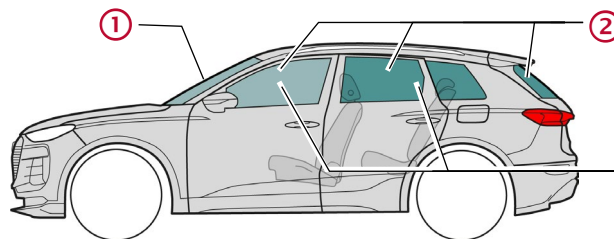

Типове стъкла:

1 Ламинирано безопасно стъкло

2 Закалено безопасно стъкло

3 Странични прозорци опционално
Ламинирано безопасно стъкло

5. Акумулирана енергия/Течности/Газове/Твърди вещества



12 V



800 V
Литиево-йонна



Ако акумулаторната система се деформира механично, съществува риск от термична реакция във високоволтовата батерия. Следете температурата на високоволтовата батерия!

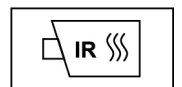



Audi Q6 / SQ6 e-tron

SUV, след 2024

с пет врати, пет седалки

6. В случай на пожар



Литиево-йонните батерии могат да се самозапалят в случай на повреда или неправилна употреба скоро след това или след известно време, както и да се запалят отново след потушаване на пожара! Носете подходящи предпазни средства!

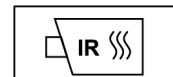

7. Под вода

След като извадите автомобила от водата, деактивирайте високоволтовата система (вж. глава 3) и оставете водата да изтече. Носете подходящи предпазни средства!

8. Теглене на буксир/Транспортиране/Съхранение



Литиево-йонните батерии могат да се самозапалят, както и да се запалят отново след потушаване на пожара! Носете подходящи предпазни средства!



При автомобили, претърпели произшествие, съотв. ако високоволтовата батерия е повредена или показва аномалии: деактивирайте високоволтовата система (вж. глава 3). Паркирайте автомобила на безопасно разстояние от най-малко 5 m от сгради и други превозни средства (карантинна зона).



Не теглете автомобил, претърпял произшествие, на буксир за задвижващите оси.



9. Важна допълнителна информация

Допълнителна информация в ръководството за спасяване на Audi на адрес www.audi.com/rescue

10. Обяснение на използваните пиктограми

горимо	корозивно, дразнещо кожата	опасно за здравето	опасно за околната среда	Електрически автомобил	Предупреждение за високо напрежение	Внимание, опасност	Да се гаси с вода
Опасно напрежение	Отстраняване на смарт ключа	Използване на инфрачервена термовизионна камера	Отключване капака на двигателя	Отключване на багажника			