

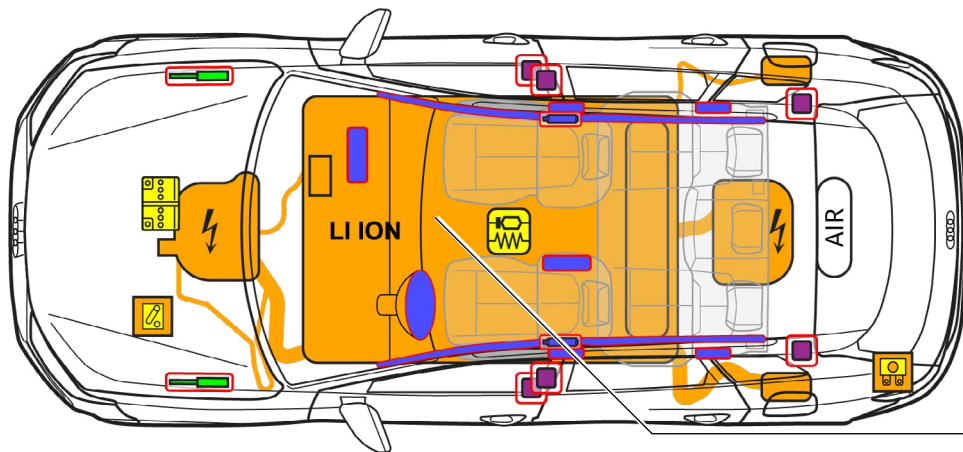

# Audi Q6 / SQ6 e-tron

SUV, vanaf 2024

5-deurs, 5 stoelen



800 V  
LI ION

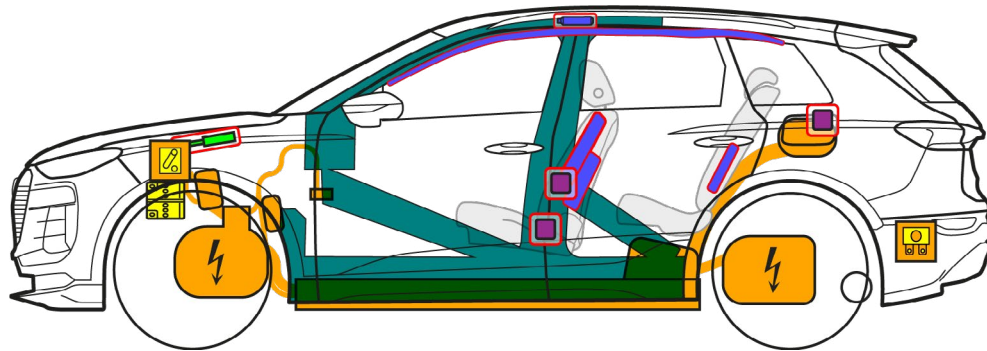

	Airbag		Gasgenerator		Gordelspanner		SRS regeleenheid		Gasdrukveer/voorgespannen veer
	Zones met hoge weerstand		Laagvolt-accu		Hoogvoltaccu		Hoogspannings-kabel		Laagspannings-apparaat dat de hoogspanning loskoppelt
	Zekeringkast die hoogspanning uitschakelt		Hoogspannings-component		Luchttank				



# Audi Q6 / SQ6 e-tron

SUV, vanaf 2024

5-deurs, 5 stoelen

## 1. Identificatie / herkenning



De elektromotor is geruisloos. De weergave in het instrumentenpaneel (powermeter) geeft terugkoppeling of de elektroaandrijving is uitgeschakeld "OFF" resp. bedrijfsklaar "READY".

Opschrift

Audi Q6 / SQ6 e-tron

Laadaansluiting

e-tron



**Q6**

Opschrift

(geen opschriften is ook mogelijk)

## 2. Immobilisatie / stabilisatie / heffen

### Voertuig immobiliseren



1. Parkeerknop "P" indrukken en parkeerrem bedienen
2. Contact uitschakelen (Powermeter "OFF"), op de "Start-stopknop" drukken zonder het rempedaal in te trappen.

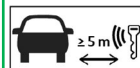

Sleutel met radiografische afstandsbediening, sleutelkaart en/of smartphone-app zo mogelijk verder dan 5 m van het voertuig verwijderen.

### Hefpunten

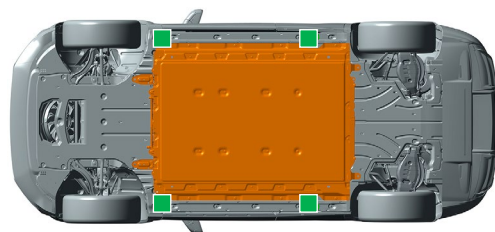

 geschikte hefpunten

 Accu, hoogspanning

## 3. Directe gevaren uitschakelen / veiligheidsvoorschriften

### Hoogvoltsysteem deactiveren

Bij ongevallen met airbagactivering wordt het hoogvoltsysteem na herkenning van de airbagactivering automatisch gedeactiveerd. Het hoogvoltsysteem is ca. 20 seconden na deactivering spanningsloos.



In alle andere gevallen kan het hoogvoltsysteem als volgt worden gedeactiveerd:

#### Mogelijkheid 1: in voorzijde van voertuig



Frunk optioneel (geel gemarkeerd)

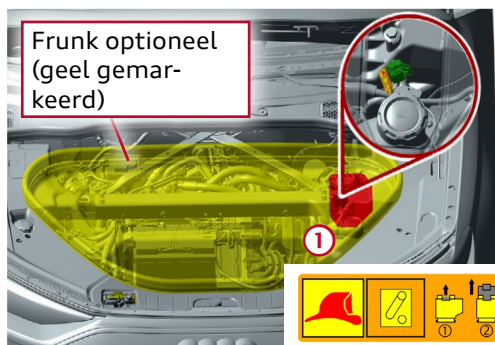

1. Ontkoppelpunt voor hulpdiensten lokaliseren  
Bij frunk (optionele uitrusting: extra opbergvak in voorzijde van voertuig):  
Servicedeksel ① verwijderen

2. Ontkoppelpunt voor hulpdiensten openen



① Rode strip eruit trekken



② Zwarte stekker eruit trekken



Beschadigde hoogvoltcomponenten, -kabels en hoogvoltaccu niet aanraken, snijden of openen!  
Passende beschermingsmiddelen dragen!



# Audi Q6 / SQ6 e-tron

SUV, vanaf 2024

5-deurs, 5 stoelen

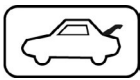

## Mogelijkheid 2: zekering in achterbak

1. Laadvloer oplichten

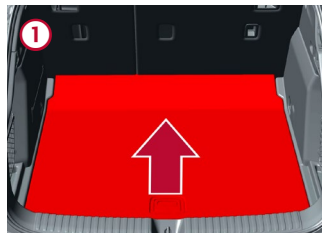

2. Deksel (linkervoertuigzijde) verwijderen

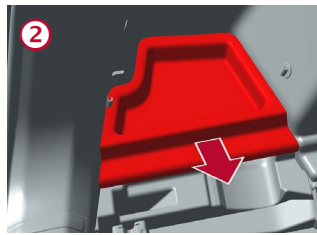

3. Zekering lokaliseren (onder kunststof steun) en eruit trekken

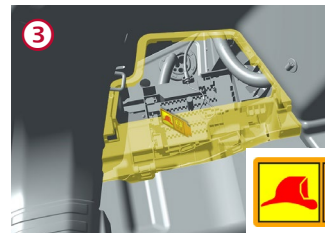

## Kabels van de 12 volt accu losmaken

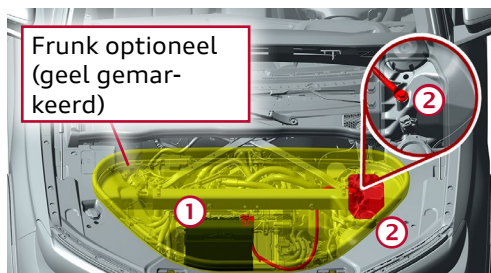

Frunk optioneel (geel gemarkeerd)

① Accu lokaliseren en kabel van minpool losmaken

Bij frunk (extra opbergvak in voorzijde van voertuig, optionele uitrusting):

② Servicedeksel verwijderen

③ Massa-aansluiting van accu aan carrosserie losmaken

## Van het laadstation losmaken (noodontgrendeling laadstekker)



Laadvloer oplichten

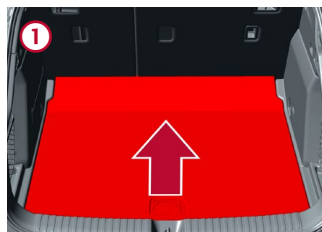

Deksel (linkervoertuigzijde) verwijderen

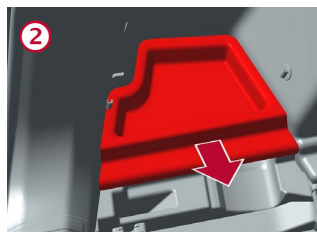

Aan gele lus trekken  
Laadstekker lostrekken

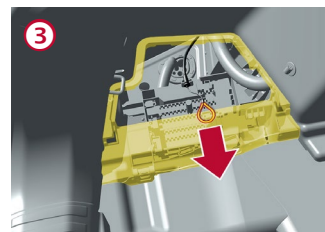

Rechterlaadstopcontact: identiek zoals aan linkervoertuigzijde handelen (aan gele lus trekken)

## 4. Toegang tot de inzittenden

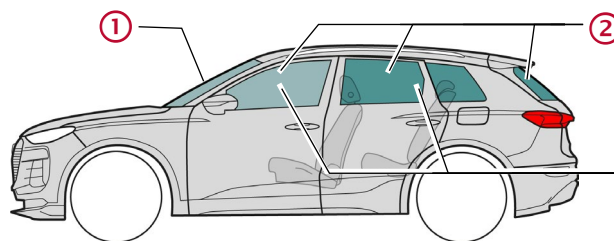

### Glastypen:

① Gelaagde ruiten van veiligheidsglas

② Eenlaagsveiligheidsglas

③ Zijruiten optioneel gelaagde ruiten van veiligheidsglas

## 5. Opgeslagen energie / vloeistoffen / gassen / vaste stoffen



12 V



800 V  
Lithium-ion



Bij een mechanische vervorming van het accusysteem bestaat het risico van een thermische reactie in de hoogvoltaccu.

Houd de temperatuur van de hoogvoltaccu in de gaten!





# Audi Q6 / SQ6 e-tron

SUV, vanaf 2024

5-deurs, 5 stoelen

## 6. In geval van brand



Lithium-ion accu's kunnen als gevolg van beschadigingen resp. ondeskundig gebruik meteen of ook later vanzelf ontbranden resp. na het blussen van de brand opnieuw ontbranden!  
Passende beschermingsmiddelen dragen!

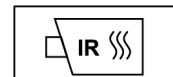

## 7. In geval van onderdompeling

Nadat het voertuig uit het water is geborgen, het hoogvoltsysteem deactiveren (hoofdstuk 3) en water laten weglopen. Passende beschermingsmiddelen dragen!

## 8. Slepen / transport / opslag



Lithium-ion-accu's kunnen spontaan ontbranden resp. na de brandbestrijding opnieuw ontbranden!  
Passende beschermingsmiddelen dragen!



Bij verongelukte voertuigen resp. beschadigde of opvallende hoogvoltaccu: hoogvoltsysteem deactiveren (zie hoofdstuk 3). Voertuig op een veilige afstand van minimaal 5 meter van gebouwen en andere voertuigen neerzetten (quarantaineplek).



Een verongelukt voertuig niet op de aandrijfassen afslepen.



## 9. Belangrijke bijkomende informatie

Meer informatie in de brochure voor hulpdiensten Audi op [www.audi.com/rescue](http://www.audi.com/rescue)

## 10. Verklaring van gebruikte pictogrammen

ontvlambaar	corrosief	gevaarlijk voor de menselijke gezondheid	milieugevaar	elektrisch voertuig	waarschuwing elektriciteit	algemeen waarschuwingsbord	Gebruik water om het vuur te blussen
gevaarlijke spanning	slimme sleutel verwijderen	gebruik thermische infrarood-camera	motorkap ontgrendelen	bagageruimte ontgrendelen			